

JBC

www.jbctools.com

	Page
English	2
Español	6



Pneumatic Desoldering Module

Ref. MVE-A

Packing List

The following items should be included:

Pneumatic Desoldering Module1 unit
 Ref. MVE-A

Module Cable connector1 unit
 Ref. 0014874

Suction Filter1 unit
 Ref. 0821830



Filter Box1 unit
 Ref. 0005966
It contains 50 filters

Cotton Filter....10 units
 Ref. 0781046

Escape Filter1 unit
 Ref. 0008446

Manual1 unit
 Ref. 0014691

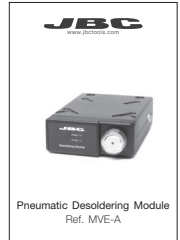

Features

Pneumatic Desoldering Module
 Ref. MVE-A

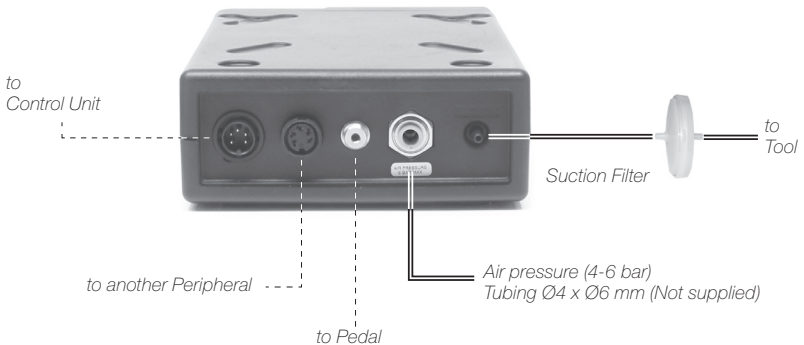

Compatibility

Select the equipment that best suit your soldering or desoldering needs.

Module	Stand	Tool	Cartridge Range	Control Units		Peripherals
				DDE	DME	P-005
MVE-A	DS-SD	DS360-A	C360	●	●	●
	DR-SD	DR560-A	C560	●	●	●

Initial Set up

For DDE Control Unit

1. After connecting the module, enter the Peripherals Menu and select the port which you want to join with the module.
2. Select the module from the list of peripheral connections. Remember your first connection is denoted as "a", the second being "b", etc. (e.g. MV_a, MV_b,...).

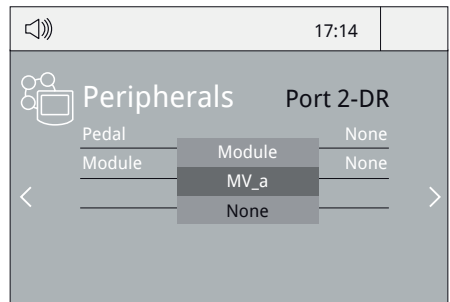

3. Press Menu or Back to save changes.

For DME Control Unit

When a new module is detected, a pop-up screen appears and proceed as indicated. If no screen is shown, click on the icon  on the main bar and follow the steps.

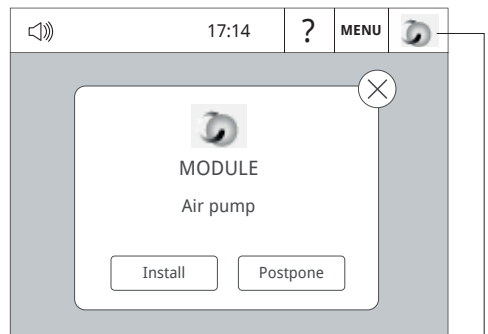

Appears only when the installation is postponed

For DME and DDE Control Units



Once set up, you can change the module settings by entering the **Peripherals** Menu.

Maintenance

Before carrying out maintenance, always unplug the equipment.

- Use a damp cloth to keep the casing clean.
- Periodically check all cable and tube connections.
- Keep filters clean to ensure proper solder suction and replace them when necessary.

Important: Do not use sharp pointed objects to open the suction filter.

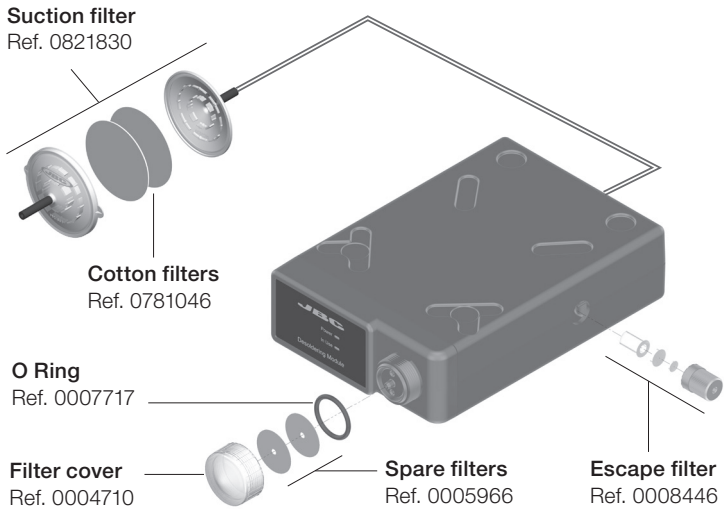

- Use original JBC spare parts only.
- Do not work with defective or damaged pieces.
- Repairs should only be performed by a JBC authorized technical service.
- Maintenance must not be carried out by children unless supervised.

Removing the pneumatic tubing

Push the release ring to remove the pneumatic tubing.

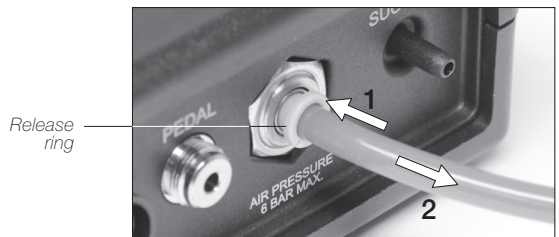

Safety



It is imperative to follow safety guidelines to prevent electric shock, injury, fire or explosion.

- Do not use the units for any purpose other than soldering or rework. Incorrect use may cause fire.
- The power cord must be plugged into approved bases. Be sure that it is properly grounded before use. When unplugging it, hold the plug, not the wire.
- Do not work on electrically live parts.
- Do not leave the appliance unattended when it is on.
- Do not cover the ventilation grills. Heat can cause inflammable products to ignite.
- Avoid the contact of flux with skin or eyes to prevent irritation.
- Be careful with the fumes produced when soldering.
- Keep your workplace clean and tidy. Wear appropriate protection glasses and gloves when working to avoid personal harm.
- Utmost care must be taken with liquid tin waste which can cause burns.
- This appliance can be used by children over the age of eight and also persons with reduced physical, sensory or mental capabilities or lack of experience provided that they have been given adequate supervision or instruction concerning use of the appliance and understand the hazards involved. Children must not play with the appliance.

Specifications

- Weight: 700 gr. (1.54lb)
- Dimensions: 145 x 225 x 55 mm
- Air Pressure supply range: 4-6 Bar
- Vacuum at 6 Bar: 90% / 680 mmHg / 26.8 inHg
- Flow rate: 15 SLPM
- Pneumatic tubing (not supplied): Ø4 x Ø6 mm

Complies with CE standards
ESD protected housing "skin effect"

Composición

Los siguientes artículos deben estar incluidos:

Pneumatic Desold. Module

Módulo Neumático

Desoldador1 unidad

Ref. MVE-A



Module Cable connector

Cable del módulo 1 unidad

Ref. 0014874



Suction Filter

Filtro de Succión 1 unidad

Ref. 0821830



Filter Box

Caja de Filtros1 ud.

Ref. 0005966

Contiene 50 filtros



Cotton Filter

Recambio Filtros

de Algodón1 ud.

Ref. 0781046



Escape Filter

Filtro de escape ...1 ud.

Ref. 0008446



Manual1 ud.

Ref. 0014691

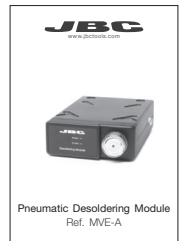

Características

Módulo Neumático Desoldador

Ref. MVE-A

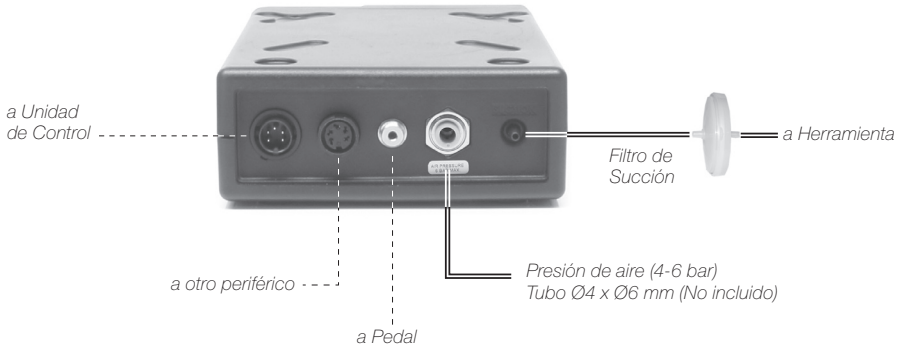

Compatibilidades

Seleccione el quipo que más se adapte a sus necesidades de soldadura o desoldadura.

Modulo	Soporte	Herramienta	Gama de Cartuchos	Unidades de Control		Periféricos
				DDE	DME	P-005
MVE-A	DS-SD	DS360-A	C360	●	●	●
	DR-SD	DR560-A	C560	●	●	●

Puesta en marcha de la bomba MVE

Desde la Unidad de Control DDE

1. Después de conectar el Módulo, entre en el menú *Peripherals* y seleccione el puerto donde desee vincular el Módulo.
2. Seleccione el tipo de periférico que quiere asociar al puerto. En este caso es *Module*. Le aparecerá la opción *MV_a*, *MV_b*, *MV_c* según el orden de conexión.
3. Seleccione *Back* o con la tecla Menu para guardar los cambios.

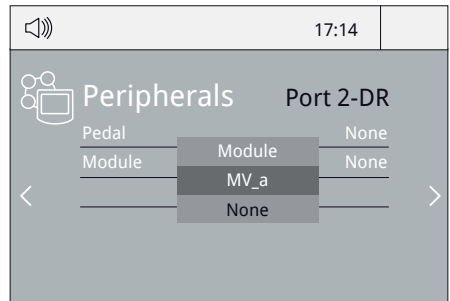

Desde la Unidad de Control DME

Cuando la unidad detecte el módulo, aparecerá una pantalla y siga las instrucciones. En caso que no aparezca ningún mensaje, clique en el icono  y siga los pasos.

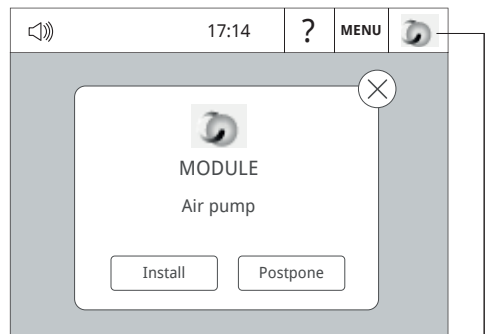

Aparece en caso que la instalación se posponga

Desde las unidades DME y DDE



Una vez configurado, puede cambiar los parámetros del módulo entrando en el menú **Peripherals**.

Mantenimiento

Antes de llevar a cabo el mantenimiento o el almacenamiento, desconecte siempre el equipo.

- Limpie la carcasa con un paño húmedo. Asegúrese que utiliza un paño suave para el frontal.
- Revise periódicamente los cables y tubos.
- Mantenga los filtros limpios para garantizar una correcta aspiración y reemplácelos si fuera necesario.

Importante: No utilice objetos punzantes para abrir el filtro de aspiración.

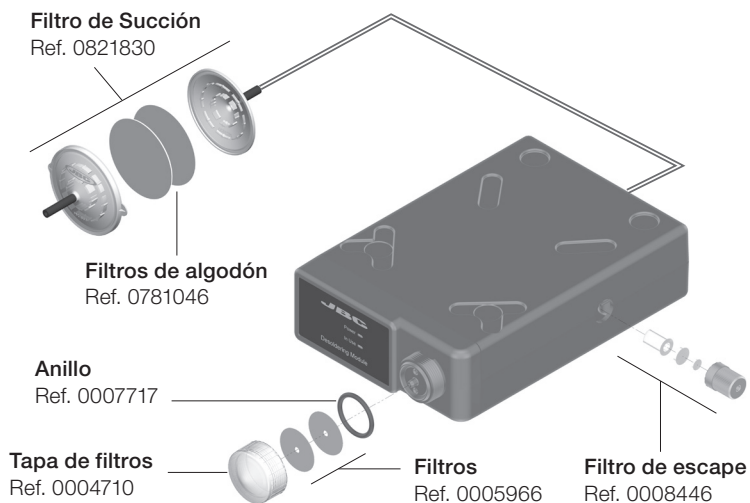

- Utilice solamente recambios originales de JBC.
- Cambie cualquier pieza defectuosa o dañada.
- Cualquier reparación sólo se podrá realizar por un servicio técnico oficial JBC.
- El mantenimiento no debe llevarse a cabo por personas menores sin supervisión.

Cambiar el tubo del módulo

Presione el anillo de liberación para extraer el tubo del módulo.

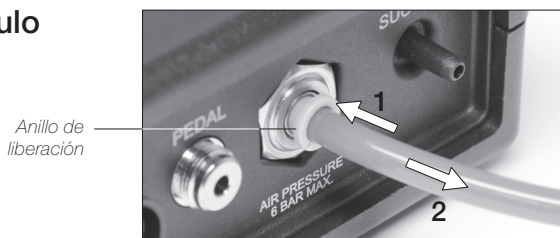

Seguridad



Es necesario cumplir estas normas de seguridad para prevenir cualquier choque eléctrico, heridas, fuego o explosiones.

- No utilice el equipo para otros fines que no sea la soldadura o reparación.
El uso incorrecto puede causar fuego.
- El cable de red debe enchufarse en bases homologadas. Asegúrese de que está conectado a tierra correctamente antes de su uso. Al desenchufarlo, tire del conector, no del cable.
- No trabaje con tensión.
- No deje el aparato desatendido cuando esté en funcionamiento.
- No cubra las rejillas de ventilación. El calor puede causar que los productos inflamables se enciendan.
- Evitar el contacto del Flux con la piel o los ojos para prevenir la irritación.
- Tenga cuidado con el humo producido al trabajar.
- Mantenga su lugar de trabajo limpio y ordenado. Use gafas y guantes de protección adecuados. Así evitará cualquier daño.
- Tenga cuidado con los restos de estaño líquido. En contacto con la piel, puede causar quemaduras.
- Este aparato puede ser utilizado por personas a partir de 8 años y también por aquellas personas con movilidad reducida o capacidades físicas, sensoriales o mentales limitadas o con falta de experiencia y conocimientos siempre y cuando reciban supervisión o instrucciones relativas al uso del aparato de una manera segura y entiendan los riesgos que implica. Los niños no deben jugar con el aparato.

Especificaciones

- | | |
|---------------------------------|----------------------------|
| - Peso: | 700 gr. (1.54lb) |
| - Dimensiones: | 145 x 225 x 55 mm |
| - Rango de presión de aire: | 4-6 Bar |
| - Vacío a 6 Bar:: | 90% / 680 mmHg / 26.8 inHg |
| - Tasa de flujo: | 15 SLPM |
| - Tubo neumático (no incluido): | Ø4 x Ø6 mm |

Cumple con las norvativas CE.
Seguridad ESD.

Exploded View · Despiece

MVE-A DIGITAL PNEUMATIC DESOLDERING MODULE

SPARE PARTS	
MVE-A:	
-CIRCUIT	0014059
-ENCLOSURE	
· TOP	0015266
· BOTTOM	0014010
· FRONT	0014688
· BACK	0015261
-SOLENOID VALVE	0006813
-VACUUM GENERATOR	0018413

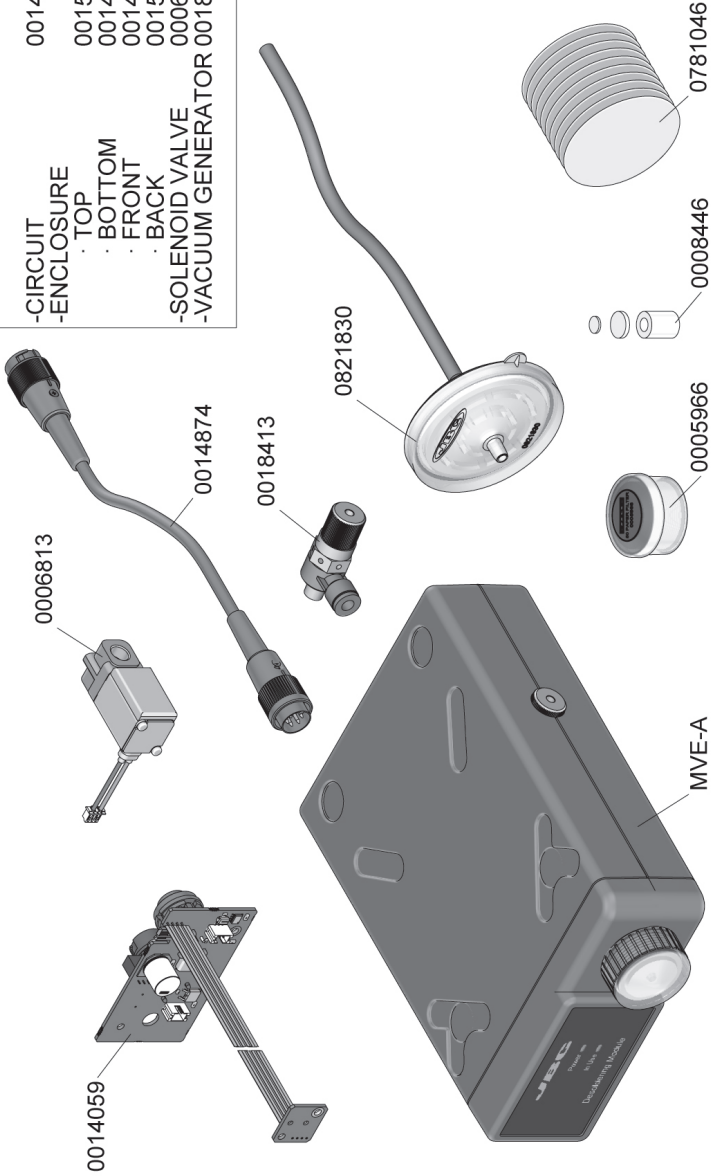

Warranty

JBC's 2 year warranty covers this equipment against all manufacturing defects, including the replacement of defective parts and labour.

Warranty does not cover product wear due to use or mis-use.

In order for the warranty to be valid, equipment must be returned, postage paid, to the dealer where it was purchased.

Garantía

Esta garantía de 2 años cubre este equipo contra cualquier defecto de fabricación, incluyendo la sustitución de partes defectuosas y mano de obra.

La garantía no cubre el desgaste del producto por uso o mal uso.

Para que esta garantía sea válida, el equipo debe ser devuelto, a portes pagados, al distribuidor donde se compró.



This product should not be thrown in the garbage.

In accordance with the European directive 2012/19/EU, electronic equipment at the end of their life must be collected and returned to an authorized recycling facility.

Este producto no debe desecharse en la basura.

De acuerdo a la directiva europea 2012/19/UE, los equipos electrónicos al final de su vida se deberán recoger y trasladar a una planta de reciclaje autorizada.